

BOLLITORE CON SERPENTINA MAGGIORATA PER PRODUZIONE DI ACS – modello SWPN L

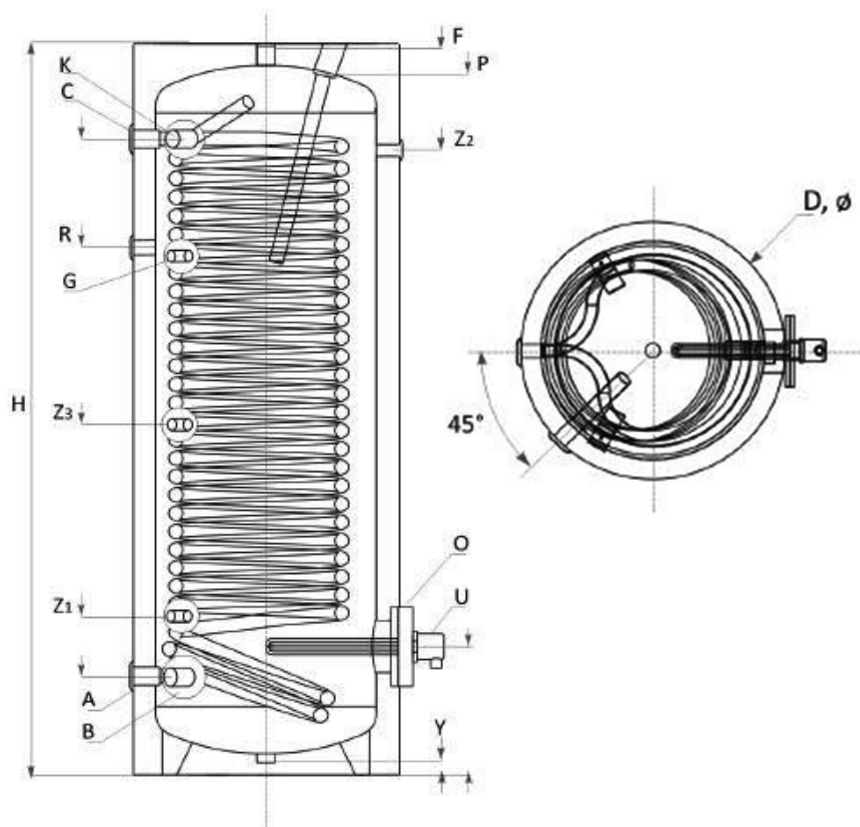
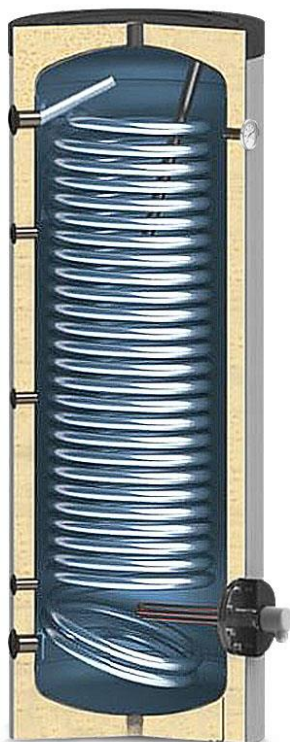

		SWPN L 300	SWPN L 400	SWPN L 500
Capacità	L	300	400	500
Altezza	mm	1695	1669	1895
Diametro	mm	Ø 610	Ø 710	Ø 750
Pressione di esercizio / temperatura massima	bar / °C	10 / 95	10 / 95	10 / 95
Superficie scambiatore	m ²	3.3	3.9	4.6
Capacità scambiatore	L	20.4	23.6	28.3
Anodo di magnesio		si	si	si
Resistenza elettrica (opzionale)	kW	3 / 4.5 / 6	3 / 4.5 / 6 / 7.5	3 / 4.5 / 6 / 7.5
Peso	kg	131	175	196
A		G 1"	G 1"	G 1"
B		G 1"	G 1"1/4	G 1"1/2
C		G 1"	G 1"	G 1"
G		G 1/2"	G 1/2"	G 1/2"
R		G 3/4"	G 1"	G 1"
K		G 1"	G 1"1/4	G 1"1/2
F		G 1"	G 1"	G 1"
O	mm	298	345	345
Y		G 1"	G 1"	G 1"
P		G 1"1/4	G 1"1/4	G 1"1/4
Resistenza elettrica (opzionale) U		G 1"1/2	G 1"1/2	G 1"1/2
Z		G 1/2"	G 1/2"	G 1/2"